

Cric hidraulic 10T , 20T

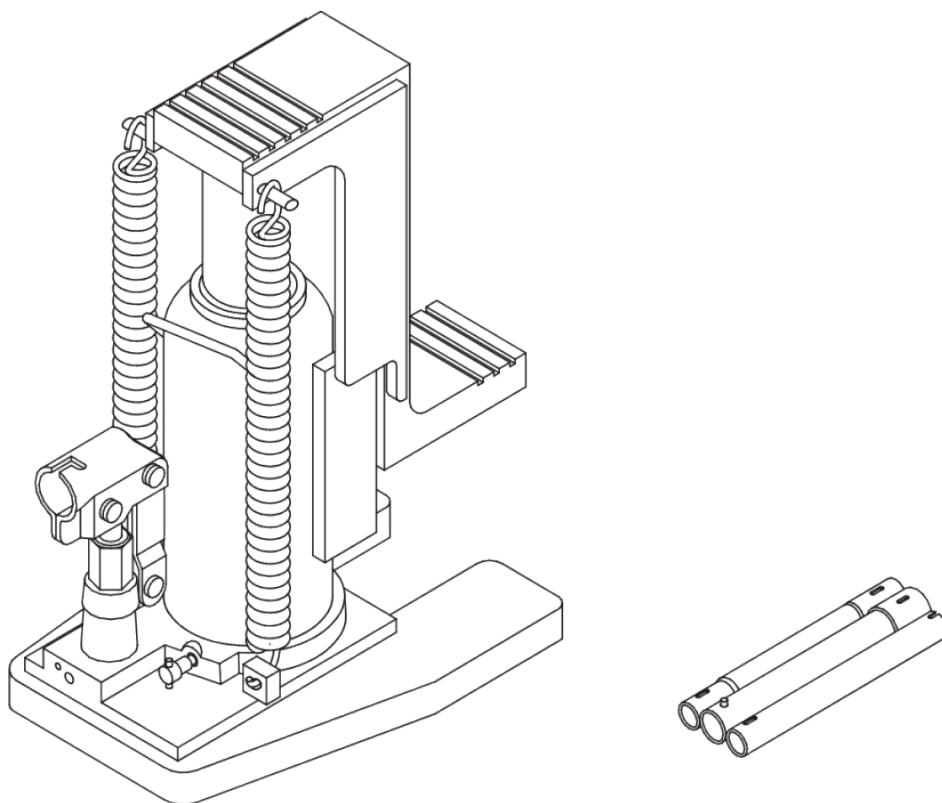

Instrucțiuni de utilizare

DESCRIEREA PRODUSULUI

Troliul hidraulic este proiectat pentru lucrări în care este necesară ridicarea de greutate mari. Acesta nu trebuie utilizat ca suport amplasat permanent. Nu este permisă ridicarea sau stabilizarea structurilor rezidențiale sau a remorcilor.

RECOMANDĂRI DE SIGURANȚĂ

Un palan este un dispozitiv hidraulic cu o sarcină mare. În timpul funcționării trebuie respectate măsurile de siguranță de bază.

-Citiți și păstrați manualul de instrucțiuni înainte de a începe lucrul.

-Nu depășiți niciodată sarcina maximă de ridicare.

-Persoanele sau animalele nu trebuie să fie ridicate cu un dispozitiv de ridicare.

-Dispozitivul de ridicare este destinat exclusiv ridicării, utilizarea în alte scopuri este interzisă.

-Folosiți alte dispozitive de siguranță (de exemplu, suporturi) pentru a susține obiectul care este ridicat înainte de a lucra în jurul acestuia.

-Atunci când ridicați vehicule, blocați sau blocați roțile și acționați frâna de urgență/parcare.

-Nu lăsați sarcina ridicată nesupravegheată.

-Nu permiteți ca minorii sau persoanele care nu au fost instruite în ceea ce privește operarea sau depozitarea dispozitivului de ridicare să se afle în apropierea acestuia.

-Nu purtați haine largi și bijuterii. Părul lung trebuie să fie prins în sus. Echipament de protecție personală, cum ar fi mănuși și cizme de lucru cu vârf întărit.

-Înainte de ridicare, asigurați-vă că solul poate rezista la ridicarea greutății.

-Dispozitivul de ridicare trebuie așezat pe o suprafață plană, solidă și stabilă.

-Dispozitivul de ridicare trebuie să fie poziționat sub vehiculul care este ridicat, astfel încât sarcina să fie susținută în centrul scaunului de ridicare.

-Este absolut interzisă reglarea supapei de siguranță.

-Păstrați aparatul departe de surse de căldură și de foc, deoarece acestea pot provoca deteriorarea permanentă a aparatului sau pot afecta performanța acestuia.

Înainte de a ridica orice încărcătură, asigurați-vă că nu există nicio mișcare a dispozitivului de ridicare după ce încărcătura este ridicată.

Înainte de a ridica orice sarcină, asigurați-vă că palancul nu este deteriorat. În cazul în care palancul trebuie reparat, contactați un centru de service autorizat.

INSTALARE ȘI FUNCȚIONARE

Dispozitivul de ridicare este furnizat ca sistem asamblat și nu necesită asamblare sau reglare. Înainte de începerea lucrului, trebuie efectuate aproximativ 6 cicluri complete de pompare cu supapa de eliberare deșurubată pentru a asigura o distribuție corectă a uleiului hidraulic în unitate.

Ridicare

Închideți supapa cu capătul mai îngust al brațului de ridicare, strângându-l în sensul acelor de ceasornic până la capăt.

Așezați dispozitivul de ridicare sub sarcina care urmează să fie ridicată - în locul marcat pentru utilizarea dispozitivului de ridicare.



Înainte de a începe să ridicați, asigurați-vă că operatorul de ridicare va ține la vedere dispozitivul de ridicare și încărcătura în timp ce face orice mișcare.

Introduceți brațul de mufă în priză. Mișcați brațul în sus și în jos pentru a ridica încărcătura la înălțimea dorită. După ridicare, asigurați încărcătura împotriva căderii, de exemplu, cu ajutorul unor suporturi.

Start

Înainte de coborâre, este important să vă asigurați că încărcătura care este coborâtă nu va cauza răni operatorului. Rotiți încet capătul îngust al supapei de eliberare a brațului de ridicare în sens invers acelor de ceasornic.

Nu eliberați supapa de eliberare mai mult decât este necesar pentru a coborî încet încărcătura. Rapid

slăbirea supapei poate provoca o scădere a sarcinii. Strângerea excesivă a supapei poate provoca deteriorarea acesteia. Când sarcina este complet coborâtă, deconectați brațul de la cric și scoateți cricul de sub sarcină.

Întreținere

Atunci când cricul nu este utilizat, pistonul cricului și soclul brațului trebuie să fie în poziția jos. În cazul cricurilor cu coloană, un șurub de extensie trebuie, de asemenea, înșurubat în pistonul cricului. Acest lucru va preveni coroziunea suprafeței pistonului. Păstrați cricul curat și lubrifiați părțile exterioare mobile ale cricului.

DEFECTE ȘI REZOLVAREA LOR

Aerisirea sistemului

Din când în când, în sistemul hidraulic al trolului se formează bule de aer. Acest lucru poate reduce eficiența cricului. Dacă se întâmplă acest lucru, purjați sistemul hidraulic al cricului. Poziționați cricul astfel încât pistonul să se afle în poziție verticală. Deschideți supapa de eliberare, scoateți dopul de umplere cu ulei. Apoi mișcați rapid pompa cricului de câteva ori pentru a expulza aerul.

Închideți supapa de golire, introduceți dopul de umplere cu ulei. Verificați funcționarea cricului, repetați sângerarea dacă este necesar.

Completarea uleiului/lubrifiere

Reglați cricul astfel încât pistonul cricului să se afle în poziție verticală. Coborâți pompa și pistonul în poziția finală inferioară. Îndepărtați bușonul de umplere cu ulei.

Umpleți numai cu ulei hidraulic din clasa de vâscozitate SAE 10. Este interzisă utilizarea altor fluide în acest scop. Umpleți uleiul până la marginea inferioară a rezervorului de ulei. Spălați cricul.

Montați capacul de umplere cu ulei. Verificați funcționarea cricului. Lubrifiați la intervale regulate mecanismul de cuplare și alte piese mobile ale trolului. Pentru cricurile cu coloană, asigurați-vă că lubrifiați periodic filetele șurubului de extensie.

Specificații		
Model:	M80290	M80291
Capacitate de încărcare: (kg)	10 t	20t
Înălțime min. (mm)	20	25
Cursă (mm)	148	158
Greutate netă Kg	24	36

